

最小距離(HEADROOM)730以下

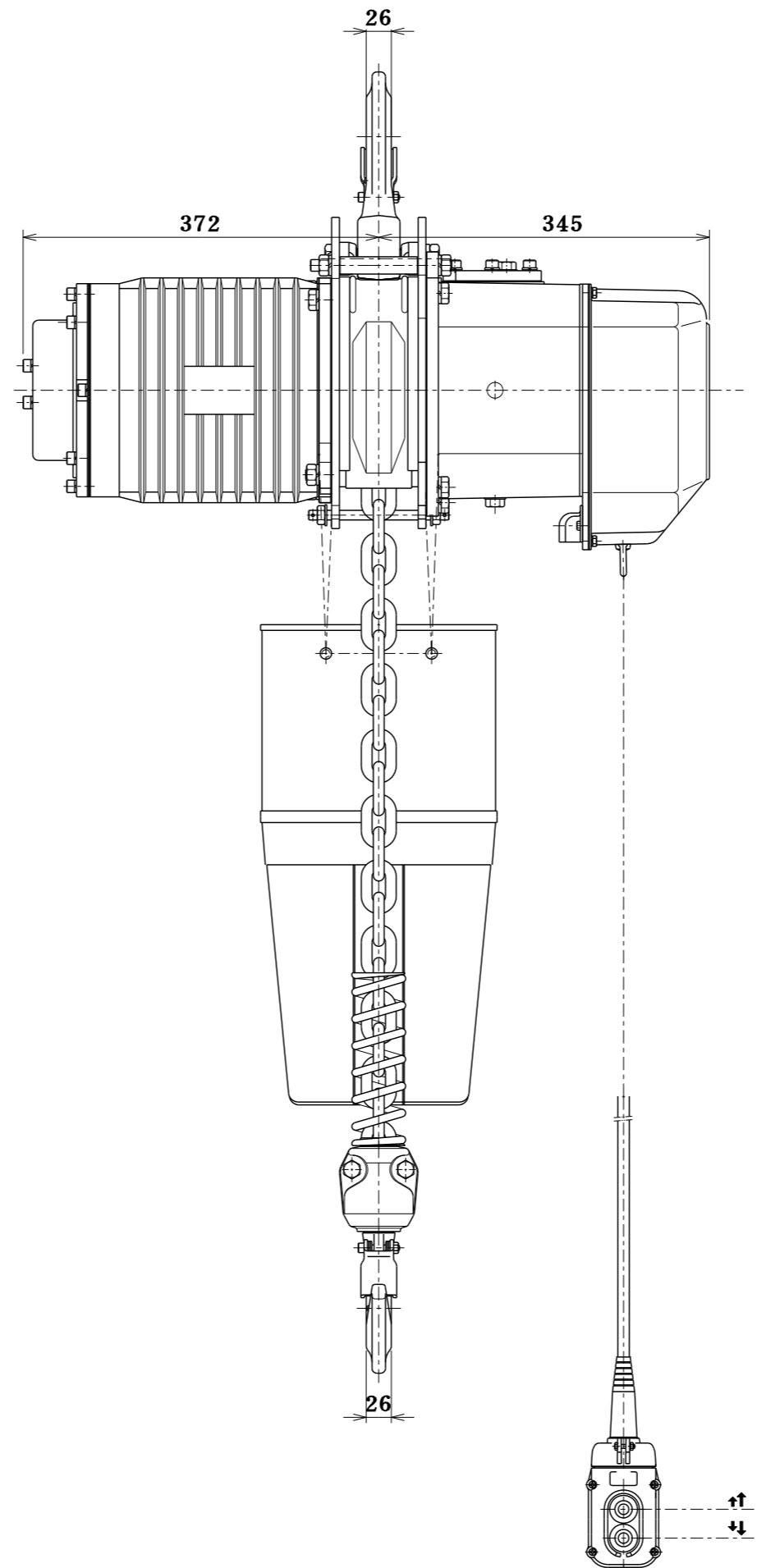

定格荷重 RATED LOAD	2 t
揚程 LIFT	6 m
自重 NET WEIGHT	150 kg
塗装色 PAINT COLOR	マンセル MUNSSELL 10R5.5/14.5
周波数 FREQUENCY	50/60 Hz
電圧 VOLTAGE	三相 200/200,220 v
巻上電動機 LIFTING MOTOR OUTPUT	3.4 : 1.14 kW
巻上速度 LIFTING SPEED	0.115 : 0.038 /0.135 : 0.045 m/s (6.9 : 2.3 /8.1 : 2.7 m/min)
操作電圧 VOLTAGE OF HAND PUSH BUTTON	24 v
定格(巻上機) RATED DUTY CYCLE	30 : 15 min
絶縁 CLASS OF INSULATION	E 種
電源キャブタイヤケーブル CABTYRE CORD	4 C 2.0 mm ² 5 m
操作用押ボタンケーブル PUSH BUTTON CORD	5 C 0.75 mm ² 6 m
手鎖長さ HAND CHAIN DISTANCE	---
使用形鋼 RAIL	---
備考 REMARK	ロードチェーン種類：標準

参考図

名称 TITLE	電気チェーンブロック		
象印チェーンブロック株式会社 ELEPHANT CHAIN BLOCK CO., LTD.			
承認 APPROVED BY	検閲 CHECKED BY	設計 DESIGNED BY	製図 DRAWN BY
玉井	玉井	橋本	橋本
尺度 SCALE	1/10		
製図年月日 DRAWING DATE	2023.7.20		
類別 CODE NO.	DB-2S	図番 DRAWING NO.	DB-02060
DB-02060			

企
部
設
資
出
検
倉
管
1
2
3
4
長
持
買
管
計